

HydroSpin



ECO H₂O



*INSTALLATION AND MAINTENANCE MANUAL
MANUEL D'INSTALLATION ET D'ENTRETIEN
MANUAL DE INSTALACIÓN Y MANTENIMIENTO
MANUALE DI INSTALAZIONE E MANUTENZIONE
EINBAU-UND BETRIEBSANLEITUNG
MANUAL DE INSTRUÇÕES E MANUNTENÇÃO*

ASTRALPOOL 

IMPORTANT: The instruction manual you are holding includes essential information on the safety measures to be implemented for installation and start-up. Therefore, the installer as well as the user must read the instructions before beginning installation and start-up.
Keep this manual for future reference.

To achieve optimum performance of the HydroSpin, follow the instructions provided below:

1. CONTENTS

Inside the box you will find the following components:

1. HydroSpin
2. Support ring
3. 1" Valve
4. 3 supports
5. Installation and maintenance manual

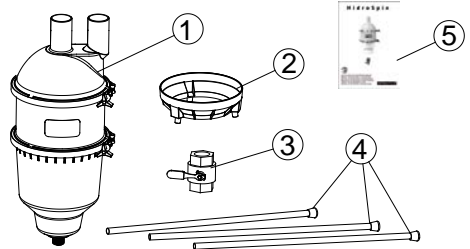

2. GENERAL CHARACTERISTICS

The HydroSpin has been designed to work in all new and existing water installations.

Installing the HydroSpin in filtration systems from 5 to 30m³/h and up to a maximum pressure of 2.5 bars is recommended.

The HydroSpin:

- Significantly reduces water lost in drainage when cleaning the filters.
- Reduces the frequency with which the filtration system is cleaned.

The HydroSpin accumulates the separated solids in its lower part, which are then ejected by opening the purge valve. This should be opened before the waste surpasses the limit indicated in Fig. 1 - pag.16.

3. INSTALLATION

The HydroSpin should be installed between the pump and the filter.

Ensure there is a drain in the area where the HydroSpin is located.

Ensure that the HydroSpin is installed on a horizontal surface.

There should be sufficient space around the HydroSpin to carry out the inspections and maintenance that will be necessary during its lifetime.

Wall Installation:

1. The 2 flanges for tube DN250 Kit (cod. 47158) should be purchased in advance.
2. Install the flanges on the wall in their final position, with a distance of 95mm between flanges..
3. Place the HydroSpin on the corresponding support.
4. Screw the flanges on.
5. Join simple or 3 piece unions of Ø63 in the HydroSpin entrance and exit (Fig. 3 - pag.16).
6. Using valves in both the entrance and exit is recommended.
7. Thread the purge valve into the lower part of the HydroSpin, putting teflon in the thread. Check that it is closed.
8. Join tubing from the HydroSpin purge, to drainage (Fig. 4 - pag.16).
9. Installation of a manometer in the HydroSpin inlet is recommended. (Fig. 5 - pag.16).
10. Switch on the pump.

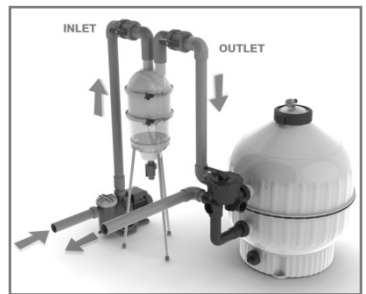

Three support installation:

1. Fit the three supports on the support ring. (Fig. 2 - pag.16).
2. Put the HydroSpin on the support ring in its final position.
3. Follow on from point 5 in the previous section.

Note: an electrovalve may be connected to the purge exit in order to temporize cleanings.

4.MAINTENANCE

Purging: before the limit set out in Fig. 1 - pag.16 is reached, the HydroSpin should be purged by opening the lower valve when accumulated waste can be seen.

When carrying out this operation it is neither necessary to stop the filter system nor to turn the filter valve key.

5.TROUBLE-SHOOTING

If you notice that the pressure reading has risen considerably on the HydroSpin entrance manometer, it may be due to:

- a) **The filter is dirty:** check the pressure of the filter's manometer, and if it has risen, carry out its cleaning operation. (Follow the steps in the filter's instruction manual). Afterwards, check that the HydroSpin's entrance manometer pressure has decreased.
- b) **The HydroSpin is blocked:** check the pressure of the Filter's manometer, if this is the same or the pressure has decreased, it means that there is one or more blockages within the HydroSpin, in which case the following steps must be taken to unblock it:

1. Stop the filtration system.
2. Shut off the system's suction and discharge valves.
3. Purge the waste and water by opening the lower valve.
4. Unscrew the two nuts in the two caps. Take off the two caps.
5. Separate the central body, taking care with the two joints.
6. Unscrew the three screws in the lower part to separate the Water Distributor and the water brake disc from the main body.
7. Check whether any cyclone (hole) is blocked and wash the whole part with pressurized water, plus all other cyclones.
8. Once everything has been washed, assemble the pieces in reverse order to that described above, placing the two joints properly in their places and screwing up the nuts tightly.



Attention:

- When it is running check that the HydroSpin does not lose water through the caps.
- Check that the pressure on both the HydroSpin and Filter manometers is similar.

6.SAFETY WARNINGS

- **Do not install HydroSpin in facilities with a cleaning system with active oxygen or its derivatives.**
- **Do not connect the HydroSpin directly to the water network as the pressure may be very high and exceed the maximum pressure supported by the equipment.**
- **Do not use the filtration circuit for filling up and regulating the swimming pool water level. An error in its use could cause overpressure in the filter.**
- **Do not clean the equipment with any kind of solvent, as it could lose its properties (shine, transparency...)**
- **In filtration installations with diatomeaceous filters, a bypass between the pump and the filter must be made so that the HydroSpin does not separate the diatomeaceous earth when it is introduced into the filtration system; the when doing so close the connections to the HydroSpin.**



IMPORTANT: le manuel d'instructions que vous avez entre les mains contient des informations de première importance sur les mesures de sécurité à adopter au moment de l'installation et de la mise en service. Il est par conséquent indispensable que l'installateur et l'utilisateur lisent attentivement les instructions avant de commencer le montage et la mise en marche.

Conservez ce manuel en vue de futures consultations sur le fonctionnement de cet appareil.

Pour optimiser le rendement du HydroSpin, il est recommandé de bien suivre les instructions qui vous sont données ci-dessous :

1. CONTENU

Vous trouverez dans l'emballage les composants suivants :

1. HydroSpin
2. Anneau de support
3. Vanne 1"
4. 3 pattes
5. Manuel d'installation et d'entretien

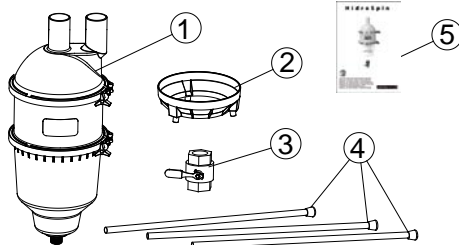

2. CARACTÉRISTIQUES GÉNÉRALES

L'HydroSpin a été conçu pour fonctionner sur n'importe quelle installation aquatique, neuve ou existante.

Il est recommandé d'installer l'HydroSpin sur des systèmes de filtration de 5 à 30 m³/h et jusqu'à une pression maximale de 2,5 bar.

Grâce à l'HydroSpin on obtient :

- Une réduction significative du volume d'eau de vidange lors des lavages de filtres.
- Une réduction de la fréquence de lavage du système de filtration.

L'HydroSpin accumule les solides isolés dans sa partie inférieure et ils sont ensuite expulsés lorsqu'on ouvre la vanne de purge. Elle doit être ouverte avant que la saleté ne dépasse la limite indiquée sur la Fig. 1 - pag.16)

3. INSTALLATION

L'HydroSpin doit être installé entre la pompe et le filtre.

Prévoir une évacuation d'eau dans le local où se trouve l'HydroSpin.

Veiller à ce que la surface où va être installé l'HydroSpin soit horizontale.

Tout autour de l'HydroSpin, il faut prévoir un espace suffisant pour pouvoir procéder aux inspections et à la maintenance nécessaires au cours de la vie utile de ce dernier.

Installation sur la mur :

1. Il faut acquérir au préalable le Kit 2 brides pour tuyau DN250 (code 47158).
2. Poser les brides sur le mur, à leur emplacement définitif, en prévoyant une distance de 95 mm entre les brides.
3. Positionner l'HydroSpin au moyen du support correspondant.
4. Visser les brides.
5. Coller des raccords ou 3 pièces pour tuyauterie de Ø63 à l'entrée et à la sortie de l'HydroSpin (Fig. 3 - pag.16)
6. Il est recommandé de poser des vannes à l'entrée et à la sortie.
7. Visser la vanne de purge sur la partie inférieure de l'HydroSpin en utilisant du téflon sur le filetage. Vérifier qu'elle est bien fermée.
8. Raccorder une tuyauterie sur la purge de l'HydroSpin jusqu'à l'évacuation (Fig. 4 - pag.16)

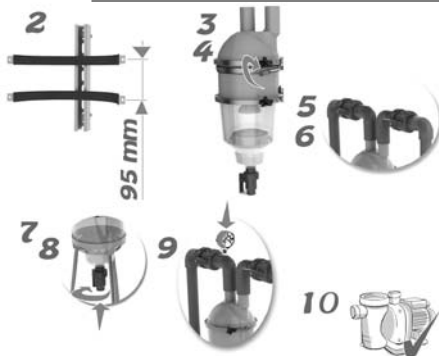
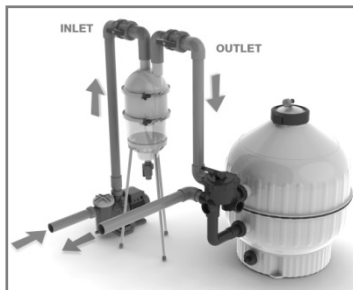

9. Il est recommandé de placer un manomètre à l'entrée de l'HydroSpin. (Fig. 5 - pag.16)
10. Mettre la pompe en marche.

Installation à l'aide de trois supports :

1. Placer en exerçant une pression les trois supports sur l'anneau de support (Fig. 2 - pag.16).
2. Placer l'HydroSpin sur l'anneau de support à sa position définitive.
3. Poursuivre par le point 5 du paragraphe précédent.

Note : à la sortie de la purge, on peut connecter une électrovanne pour temporiser les nettoyages.

4. ENTRETIEN

Purge : avant que la saleté accumulée n'arrive à la limite marquée sur la Fig. 1 - pag.16, il faudra purger l'HydroSpin en ouvrant la vanne inférieure.

Pour réaliser cette opération, il n'est pas nécessaire d'arrêter le système de filtration ni de manipuler le robinet de la vanne du filtre.

5. SOLUTION AUX PROBLÈMES

Si vous constatez que la pression indiquée par le manomètre de l'entrée de l'HydroSpin augmente considérablement, cela peut être dû au fait que :

- a) **Le filtre est sale :** il faudra vérifier la pression du manomètre du filtre ; si celle-ci a augmenté, il faudra procéder au nettoyage de ce dernier. (Suivre les étapes du manuel d'instructions du filtre). Après cela, vérifier que la pression du manomètre d'entrée de l'HydroSpin a réellement baissé.
- b) **L'HydroSpin est obturé :** il faudra vérifier la pression du manomètre du filtre ; si celui-ci ne bouge pas ou si la pression a diminué, cela signifiera qu'il y a une ou plusieurs obturation dans l'HydroSpin ; dans ce cas, il faudra suivre les étapes suivantes pour dégager l'obturation :

1. Arrêter le système de filtration.
2. Fermer les robinets d'aspiration et d'impulsion du système.
3. Purgez la saleté et l'eau en ouvrant la vanne inférieure.
4. Dévisser les écrous des deux frettes. Retirer les deux frettes.
5. Séparez le corps central en prenant soin des deux joints.
6. Dévisser les trois vis de la partie inférieure pour séparer le distributeur d'eau et le disque frein du corps.
7. Vérifier si l'un des cyclones (trous) est obturé et nettoyer toute la pièce au jet d'eau à pression en vérifiant tous les cyclones.
8. Après avoir tout nettoyé, remonter chaque pièce à l'inverse des instructions décrites précédemment, bien replacer les deux joints dans leur logement et serrer fortement les écrous des deux frettes.



- Lorsqu'il sera en fonctionnement, vérifier que l'HydroSpin ne perd pas de l'eau par les frettes.
- Vérifier que les pressions indiquées par les manomètres de l'HydroSpin et du filtre sont semblables.

6. AVERTISSEMENTS CONCERNANT LA SÉCURITÉ

- Ne pas installer l'HydroSpin dans des installations avec un système de nettoyage avec Oxygène actif ou ses dérivés.
- Ne pas connecter l'HydroSpin directement à l'arrivée d'eau car la pression de celle-ci peut être très élevée et dépasser la pression maximale de travail de l'appareil.
- Ne pas utiliser le circuit de filtration pour le remplissage et le réglage du niveau d'eau de la piscine. Une erreur de manipulation peut produire une surpression dans le filtre.
- N'utiliser en aucun cas des dissolvants pour le nettoyage de l'appareil car il pourrait perdre ses propriétés (brillance, transparence...)
- Sur des installations de filtration utilisant des filtres à diatomées, il faudra faire un bypass entre la pompe et le filtre pour que l'HydroSpin ne sépare pas les diatomées au moment de les introduire dans le système de filtration ; il faudra, à ce moment-là, fermer les connexions en direction de l'HydroSpin.



IMPORTANTE: El manual de instrucciones que usted tiene en sus manos, contiene información fundamental acerca de las medidas de seguridad a adoptar a la hora de la instalación y la puesta en servicio. Por ello, es imprescindible que tanto el instalador como el usuario lean las instrucciones antes de pasar al montaje y la puesta en marcha. Conserve este manual para futuras consultas acerca del funcionamiento de este aparato.

Para conseguir un óptimo rendimiento del HydroSpin es conveniente observar las instrucciones que se indican a continuación:

1. CONTENIDO

En el interior de la caja encontrará los siguientes componentes:

1. HydroSpin
2. Anillo soporte
3. Válvula 1"
4. 3 patas
5. Manual de Instrucciones

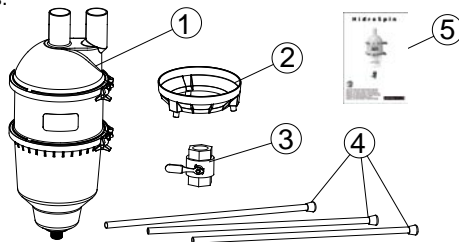

2. CARACTERÍSTICAS GENERALES

El HydroSpin ha sido diseñado para funcionar en cualquier instalación acuática nueva o existente.

Se recomienda instalar el HydroSpin en sistemas de filtración de 5 a 30m³/h y hasta una presión máxima de 2,5 bares.

Con el HydroSpin:

- Reduciremos significativamente el agua tirada al desagüe en los lavados de los filtros.
- Reduciremos la frecuencia de lavado del sistema de filtración.

El HydroSpin acumula los sólidos separados en su parte inferior, que son expulsados abriendo la válvula de la purga. Se debe abrir antes de que la suciedad supere el límite que se indica en la Fig. 1 - pag.16.

3. INSTALACIÓN

El HydroSpin se debe instalar entre la bomba y el filtro.

Prever que exista un desagüe en el local donde radique el HydroSpin.

Procurar que la superficie donde se instale el HydroSpin sea horizontal. Alrededor del HydroSpin debe haber el espacio suficiente para poder hacer las inspecciones y mantenimientos requeridos durante la vida del mismo.

Instalación en la pared:

1. Se debe adquirir previamente el Kit 2 bridas para tubo DN250, (cod. 47158).
2. Instalar las bridas en la pared, en su emplazamiento final, con una distancia entre bridas de 95mm.
3. Ubicar el HydroSpin mediante el soporte correspondiente.
4. Atornillar las bridas.
5. Encolar enlaces o 3 piezas para tubería de Ø63 en la entrada y salida del HydroSpin (Fig.3 - pag.16)
6. Se recomienda colocar válvulas tanto en la entrada como en la salida.
7. Roscar la válvula de purga en la parte inferior del HydroSpin, colocando teflón en la rosca. Verificar que esté cerrada.
8. Conectar una tubería en la purga del HydroSpin, hasta desagüe (Fig. 4 - pag.16)
9. Se recomienda colocar un manómetro en la entrada del HydroSpin. (Fig. 5- pag.16)
10. Poner en marcha la bomba.

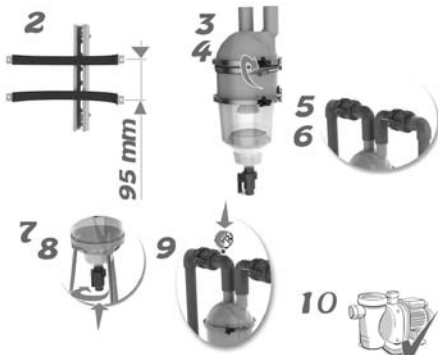
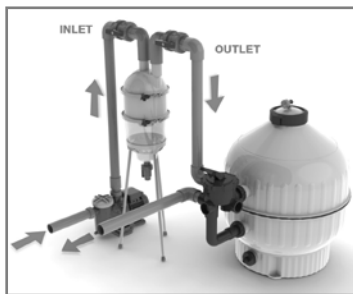

Instalación con los tres soportes:

1. Colocar a presión los tres soportes en el anillo soporte (Fig. 2 - pag.16).
2. Emplazar el HydroSpin en el anillo soporte en su ubicación final.
3. Seguir en el punto 5 del apartado anterior.

Nota: en la salida de la purga se puede conectar una electroválvula para temporizar las limpiezas.

4. MANTENIMIENTO

Purga: antes de que llegue al límite marcado en la Fig. 1 - pag.16 deberá purgar el HydroSpin abriendo la válvula inferior cuando vea suciedad acumulada.

Cuando haga esta operación no es necesario parar el sistema de filtración ni mover la llave de la válvula del filtro.

5. SOLUCIÓN A PROBLEMAS

Si detecta que la presión indicada por el manómetro de la entrada del HydroSpin aumenta considerablemente, puede ser debido a:

- a) **Que el filtro esté sucio:** deberá comprobar la presión del manómetro del Filtro, si ha aumentado deberá hacer la operación del lavado de este. (Seguir los pasos del manual de instrucciones del Filtro). Al final verificar que la presión del manómetro de entrada del HydroSpin ha bajado.
- b) **Que el HydroSpin esté obturado:** deberá comprobar la presión del manómetro del Filtro, si este continua igual o ha disminuido la presión, indicará que hay una o varias obturaciones dentro del HydroSpin, en este caso se deberá seguir los siguientes pasos para liberar la obturación:

1. Parar el sistema de filtración.
2. Cierre las llaves de aspiración e impulsión del sistema.
3. Purgue la suciedad y el agua abriendo la válvula inferior.
4. Destornille las dos tuercas de los dos zunchos. Extraiga los dos zunchos.
5. Separe el cuerpo central, tener cuidado con las dos juntas.
6. Desatornillar los tres tornillos de la parte inferior para separar el Distribuidor agua y el Disco freno del Cuerpo.
7. Verifique si algún ciclón (agujero) está obturado y lave con agua a presión toda la pieza, repasando todos los ciclones.
8. Una vez lavado todo, realizar el montaje de forma inversa a la descrita anteriormente, colocar bien las dos juntas en su alojamiento y atornillar fuerte las tuercas de los dos zunchos.



Atención:

- Cuando esté en funcionamiento comprobar que el HydroSpin no pierda agua por los zunchos.
- Comprobar que las presiones indicadas por los manómetros de HydroSpin y el filtro son semejantes.

6. ADVERTENCIAS DE SEGURIDAD

- No instalar el HydroSpin en instalaciones con sistemas de limpieza de oxígeno activo o derivados.
- No conectar directamente el HydroSpin a la red de agua, ya que la presión de la misma puede ser muy elevada y exceder la presión máxima de trabajo del equipo.
- No utilizar el circuito de filtración para el llenado y la regulación del nivel de agua de la piscina. Un error de manipulación puede producir una sobrepresión en el filtro.
- No limpiar el conjunto con ningún tipo de disolvente, ya que podría perder sus propiedades (brillo, transparencia,...)
- En instalaciones de filtración con filtros diatomeas, se deberá hacer un bypass entre la bomba y el filtro para que el HydroSpin no separe las diatomeas en el momento de introducir las en el sistema de filtración, en este momento se deberían cerrar las conexiones en dirección al HydroSpin.



IMPORTANTE: Il manuale d'istruzioni in suo possesso contiene informazioni fondamentali sulle misure di sicurezza da adottare per l'installazione e la messa in servizio. Per ciò è imprescindibile che sia l'installatore che l'utente leggano le istruzioni prima di iniziare il montaggio e la messa in servizio.

Conservi questo manuale per poter consultare in futuro in merito al funzionamento di questo apparecchio.

Per ottenere un ottimo rendimento dello HydroSpin, è conveniente fare attenzione alle seguenti istruzioni:

1. CONTENUTO

All'interno della scatola troverà i seguenti componenti:

1. HydroSpin
2. Anello di supporto
3. Valvola 1"
4. 3 piedi
5. Manuale di installazione e manutenzione

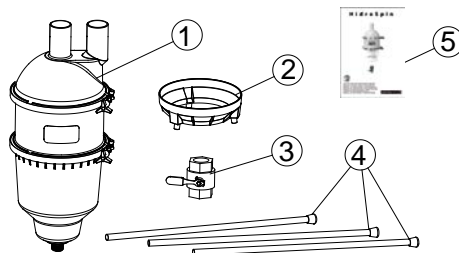

2. CARATTERISTICHE GENERALI

Il prefiltro HydroSpin è stato progettato per funzionare in qualsiasi installazione acquatica nuova o già esistente. Si raccomanda di installare il sistema HydroSpin in sistemi di filtraggio da 5 a 30m³/h e con una pressione massima di 2,5 bar.

Con il prefiltro HydroSpin:

- Si ridurrà in modo significativo l'acqua eliminata dallo scarico durante il lavaggio dei filtri.
- Si ridurrà la frequenza di lavaggio del sistema di filtraggio.

Il sistema HydroSpin accumula i solidi separati nella sua parte inferiore per poi espulsarli aprendo la valvola di spurgo. Questa si deve aprire prima che lo sporco superi il limite indicato nella Fig. 1 - pag.16.

3. INSTALLAZIONE

Il prefiltro HydroSpin deve essere installato tra la pompa ed il filtro.

Prevedere la presenza di uno scarico nel locale in cui viene situato l'apparecchio HydroSpin.

Fare in modo che la superficie su cui si installa il prefiltro HydroSpin sia orizzontale.

Intorno al sistema HydroSpin deve esserci lo spazio sufficiente per poter realizzare le operazioni di ispezione e manutenzione necessarie durante la vita dello stesso.

Installazione a parete:

1. Previamente deve essere acquistato il Kit di 2 elementi di fissaggio per il tubo DN250, (cod. 47158).
2. Installare gli elementi di fissaggio alla parete, nella posizione finale, con una distanza tra i supporti di 95mm.
3. Collocare il sistema HydroSpin utilizzando il supporto corrispondente.
4. Avvitare gli elementi di fissaggio.
5. Collegare elementi di connessione o 3 pezzi per tubi da Ø63 all'ingresso ed all'uscita del sistema HydroSpin (Fig. 3 - pag.16)
6. Si raccomanda di situare valvole sia all'ingresso che all'uscita.
7. Avvitare la valvola di spurgo alla parte inferiore del prefiltro HydroSpin, collocando teflon nella ghiera. Verificare che sia ben chiusa.
8. Unire una tubatura allo spurgo del sistema HydroSpin, fino allo scarico (Fig. 4 - pag.16)
9. Si raccomanda di collocare un manometro all'ingresso del

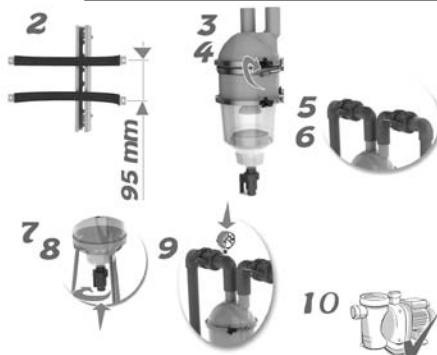
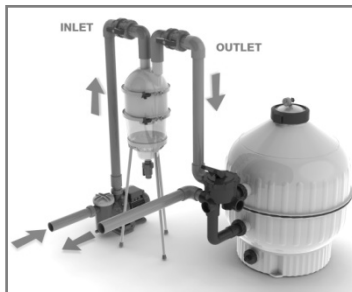

prefiltro HydroSpin. (Fig. 5 - pag.16)
10. Avviare la pompa.

Installazione con i tre supporti:

1. Collocare a pressione i tre supporti sull'anello di supporto (Fig. 2 - pag.16).
2. Situare il sistema HydroSpin sull'anello di supporto nella sua ubicazione finale.
3. Seguire il punto 5 della sezione anteriore.

Nota: all'uscita dello spurgo può essere collegata un'elettrovalvola per temporizzare le pulizie.

4. MANUTENZIONE

Spurgo: prima di raggiungere il limite indicato nella Fig. 1 - pag.16 il prefiltro HydroSpin dovrà essere spurgato aprendo la valvola inferiore quando è visibile sporcizia accumulata.

Al realizzare questa operazione non è necessario arrestare l'intero sistema di filtraggio, né spostare la leva della valvola del filtro.

5. RISOLUZIONE DI PROBLEMI

Se si rileva che la pressione indicata nel manometro dell'entrata del prefiltro HydroSpin aumenta in modo considerevole, i motivi possono essere i seguenti:

a) **Che il filtro sia sporco:** si dovrà verificare la pressione del manometro del Filtro, se questa è aumentata si dovrà realizzare l'operazione di lavaggio del filtro stesso. (Seguire i passi del manuale di istruzioni del Filtro). Al termine verificare che la pressione del manometro di ingresso del sistema HydroSpin sia diminuita.

b) **Che il sistema HydroSpin sia otturato:** si dovrà verificare la pressione del manometro del Filtro, se questa è ancora uguale o è diminuita, significherà che sono presenti una o più otturazioni all'interno del sistema HydroSpin, in questo caso si dovranno seguire i passi indicati di seguito per eliminare l'otturazione:

1. Arrestare il sistema di filtraggio.
2. Chiudere le valvole di aspirazione e spinta del sistema.
3. Spurgare lo sporco e l'acqua presenti aprendo la valvola inferiore.
4. Svitare i due dadi dalle due ghiera. Estrarre le due ghiera.
5. Separare il corpo centrale, facendo attenzione ai due giunti.
6. Svitare le tre viti della parte inferiore per separare il Distributore dell'acqua e il Disco del freno dal Corpo.
7. Verificare se qualche ciclone (foro) è otturato e lavare con acqua a pressione l'intero pezzo, ripassando tutti i cicloni.
8. Dopo aver realizzato il lavaggio di tutto l'insieme, effettuare il montaggio in modo contrario a quanto descritto anteriormente, collocare bene i due giunti nel proprio alloggiamento ed avvitare con forza i dadi delle due ghiera.



Attenzione:

- Quando il sistema è in funzionamento, verificare che il prefiltro HydroSpin non perda acqua dalle ghiera.
- Verificare che le pressioni indicate dai manometri del sistema HydroSpin e del filtro siano simili.

6. AVVERTENZE DI SICUREZZA

- Non installi HydroSpin nelle strutture con un sistema di pulizia con ossigeno attivo o nei suoi derivati.
- Non collegare direttamente il prefiltro HydroSpin alla rete idrica perché la pressione della stessa potrebbe essere troppo elevata e superare la pressione massima di lavoro dell'apparecchio.
- Non utilizzare il circuito di filtraggio per il riempimento e la regolazione del livello dell'acqua della piscina. Un errore di manipolazione potrebbe causare una sovrappressione nel filtro.
- Non pulire il gruppo con nessun tipo di solvente perché potrebbe perdere le sue proprietà (brillantezza, trasparenza, ecc.)
- In installazioni di filtraggio con filtri a diatomee, si dovrà realizzare un bypass tra la pompa ed il filtro affinché il sistema HydroSpin non separi le diatomee nel momento in cui vengono inserite nel sistema di filtraggio, in questo momento si dovranno chiudere le connessioni dirette verso il prefiltro HydroSpin.



WICHTIG: Das Handbuch mit den Betriebsanleitungen, das Sie in Händen halten, enthält wichtige Information über die anzuwendenden Sicherheitsmaßnahmen für die Installation und Inbetriebnahme. Es ist daher unerlässlich, daß die Anweisungen vom Installateur und vom Benutzer vor der Montage und Inbetriebnahme aufmerksam durchgelesen werden.

Bewahren Sie dieses Handbuch auf, falls Sie zu einem späteren Zeitpunkt Informationen über die Funktion dieses Apparates nachschlagen möchten.

Um die beste Leistung des HydroSpin, zu erzielen, empfiehlt es sich, die nachfolgenden Anweisungen zu befolgen:

1. INHALT

In der Verpackung finden Sie die folgenden Komponenten:

1. HydroSpin
2. Halterring
3. Ventil 1"
4. 3 Gestellbeine
5. Einbau- und Betriebsanleitung

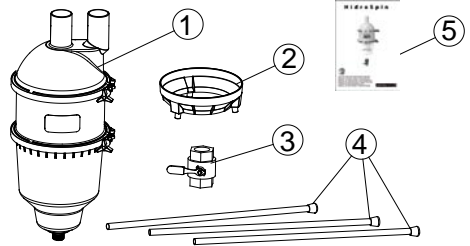

2. ALLGEMEINE CHARAKTERISTIKEN

Der HydroSpin ist für den Betrieb in jeder neuen oder bestehenden Wasseranlage konzipiert worden.

Es wird empfohlen, den HydroSpin in Filtersystemen von 5 bis 30m³/h und mit einem maximalen Druck von 2,5 bar zu installieren.

Mit dem HydroSpin:

- Reduzieren Sie beachtlich bei Filterreinigungen den Wasserabfluss.
- Reduzieren Sie die Häufigkeit der benötigten Reinigungen des Filtersystems.

Der HydroSpin sammelt im unteren Bereich des Behälters die getrennten Feststoffe, die durch Öffnen des Ablassventils herauslaufen können. Bevor der Schmutzrückstand die in Abb. 1 - pag.16 dargestellte Markierung erreicht, ist das Ventil zu öffnen.

3. INSTALLATION

Der HydroSpin ist zwischen Pumpe und Filter zu installieren.

Beachten Sie, dass im Raum, in dem der HydroSpin aufgestellt wird, ein Wasserabfluss vorhanden ist.

Achten Sie darauf, dass die Fläche, wo der HydroSpin installiert wird, waagrecht ist.

Um den HydroSpin muss ausreichend Platz vorhanden sein, damit erforderliche Prüfungen und Wartungsarbeiten während der Nutzungsdauer des Gerätes durchgeführt werden können.

Befestigung an der Wand:

1. Vorher ist das Kit mit 2 Flanschen für DN250 Rohre (Ref. 47158) zu kaufen.
2. Die Flansche sind an ihrem endgültigen Platz an der Wand zu befestigen. Zwischen den beiden Flanschen ist ein Abstand von 95 mm zu halten.
3. Den HydroSpin mit Hilfe der entsprechenden Halterung an die Wand platzieren.
4. Die Flansche festschrauben.
5. Verbindungen oder 3 Teile für Ø 63 Rohrleitungen am Eintritt und Austritt des HydroSpin (Abb. 3- pag.16) verkleben.
6. Es wird empfohlen, sowohl am Eintritt als auch am Austritt Ventile zu montieren.
7. Am unteren Bereich des HydroSpin das Ablassventil abdrehen und das Gewinde mit Teflonband abdichten. Prüfen Sie, dass das Ablassventil richtig geschlossen ist.
8. Die verbinden Rohrleitung vom Ablassventil des HydroSpin bis zum Abfluss (Abb. 4 - pag.16) verkleben.
9. Es wird empfohlen, am Eintritt des HydroSpin ein Druckmeter anzubringen. (Abb. 5 - pag.16)
10. Die Pumpe in Betrieb setzen.

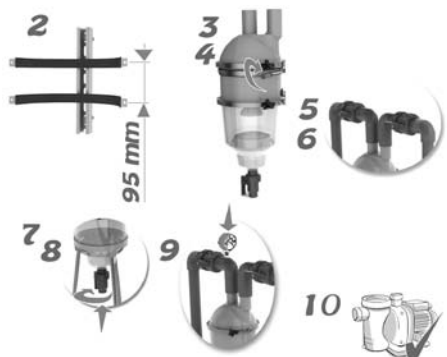
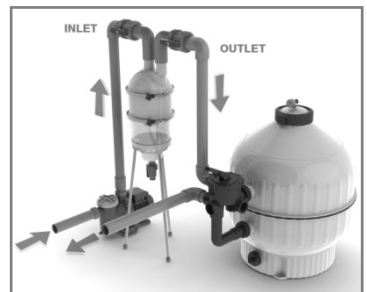

Montage mit drei Gestellbeinen:

1. Die drei Gestellbeine mit Druck im Haltering befestigen (Abb. 2 - pag.16).
2. Den HydroSpin an seinem endgültigen Standort auf den Haltering platzieren.
3. Mit Punkt 5 im vorherigen Abschnitt fortfahren.

Hinweis: Am Austritt des Ablassventils kann ein Magnetventil angebracht werden, um die zeitlichen Abstände der Reinigungen zu steuern.

4. INBETRIEBNAHME

Ablassventil: Bevor der Schmutzrückstand die in Abb. 1 - pag.16 dargestellte Markierung erreicht hat, ist der HydroSpin durch Öffnen des unteren Ventils zu entleeren.

Für diesen Vorgang ist es nicht erforderlich, das Filtersystem auszuschalten oder das Filterventil zu bewegen.

5. BEHEBUNG VON STÖRUNGEN

Wenn Sie feststellen, dass sich der vom Druckmesser angezeigte Druck am Eintritt des HydroSpin stark erhöht, kann das folgende Ursachen haben:

- a) **Das Filter ist verunreinigt:** Prüfen Sie den Druck am Filter-Druckmesser. Hat sich der Druck erhöht, muss das Filter durch einen Reinigungsvorgang gesäubert werden. (Folgen Sie den Anleitungen im Filter-Handbuch). Zum Schluss überprüfen Sie, ob der im Druckmesser am Eintritt des HydroSpin angezeigte Druck gefallen ist.
- b) **Wenn der HydroSpin verstopft ist:** Überprüfen Sie den am Filter-Druckmesser angezeigten Druck. Wenn der Druck gleich wie immer oder gefallen ist, heißt das, dass im HydroSpin eine oder mehrere Verstopfungen vorliegen. In diesem Fall sind folgende Schritte zu befolgen, um die Verstopfung zu lösen:

1. Schalten Sie das Filtersystem aus.
2. Schließen Sie die Saug- und Stossleitung des Filtersystems.
3. Lassen Sie durch Öffnen des unteren Ventils den Schmutz und das Wasser auslaufen.
4. Schrauben Sie die zwei Muttern der zwei Zwingen ab. Nehmen Sie die zwei Zwingen heraus.
5. Trennen Sie das Mittelgehäuse. Achten Sie auf die beiden Dichtungen.
6. Lösen Sie die drei Schrauben an der Unterseite, um den Wasserverteiler und die Bremsscheibe des Gehäuses zu trennen.
7. Überprüfen Sie, ob ein Zyklon (Öffnung) verstopft ist und reinigen Sie das gesamte Teil, indem Sie Druckwasser an alle Zykclone halten.
8. Wenn alles gereinigt ist, beginnen Sie mit dem Zusammenbau, indem Sie in umgekehrter Reihenfolge der vorangehenden Beschreibung vorgehen. Legen Sie die beiden Dichtungen in ihrem Fach und ziehen Sie die Muttern der beiden Zwingen fest an.



between the pump and the

Achtung:

- Überprüfen Sie, wenn der HydroSpin in Betrieb ist, dass er an den Zwingen kein Wasser verliert.
- Überprüfen Sie, dass der vom HydroSpin- und vom Filter-Druckmesser angezeigte Druck mehr oder weniger gleich ist.

6. SICHERHEITSVORSCHRIFTEN

- **No** Installieren Sie HydroSpin nicht in Einrichtungen mit einem Reinigungssystem mit aktivem Sauerstoff oder ihren Derivaten ein.
- Der HydroSpin darf nicht direkt an die Wasserleitung angeschlossen werden. Der Druck aus der Wasserleitung kann wesentlich höher als der maximale Arbeitsdruck des Gerätes sein.
- Den Filterkreislauf nicht zum Auffüllen und zur Regulierung des Wasserstandes im Pool verwenden. Ein falscher Gebrauch kann zu einem Überdruck im Filter führen.
- Das Gerät nicht mit einem Lösungsmittel reinigen, da es seine Eigenschaften verlieren könnte (Glanz, Transparenz usw.).
- In Filteranlagen mit Diatomeen-Filtern ist ein Bypass zwischen Pumpe und Filter herzustellen, damit der HydroSpin die Diatomeen-Filter nicht trennt, wenn sie in das Filtersystem.



IMPORTANTE: O manual de instruções que você tem nas mãos contém informação fundamental sobre as medidas de segurança a tomar ao realizar a instalação e a colocação em funcionamento. Por isso, é imprescindível que tanto o instalador como o utilizador leiam as instruções antes de realizar a montagem e a colocação em funcionamento. Guarde este manual para futuras consultas sobre o funcionamento deste aparelho.

Para conseguir um óptimo rendimento do HydroSpin, é conveniente observar as instruções que se indicam abaixo:

1. CONTEÚDO

No interior da caixa encontrará os componentes seguintes:

1. HydroSpin
2. Anel de suporte
3. Válvula 1"
4. 3 pés
5. Manual de instruções e manutenção

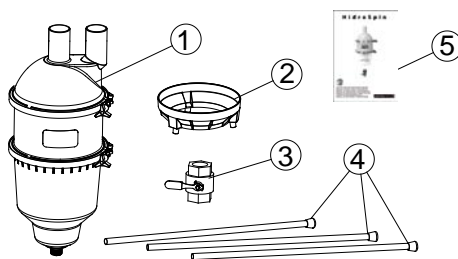

2. CARACTERÍSTICAS GERAIS

O HydroSpin foi concebido para funcionar em qualquer instalação aquática nova ou existente. Recomenda-se a instalação do HydroSpin em sistemas de filtração de 5 a 30m³/h e até uma pressão máxima de 2,5 bar.

Com o HydroSpin:

- Reduz-se significativamente a água lançado no esgoto com as lavagens dos filtros.
- Reduz-se a frequência de lavagem do sistema de filtração.

O HydroSpin acumula os sólidos separados na sua parte inferior, que são expulsos com a abertura da válvula de purga. Deve-se abrir antes que a sujidade ultrapasse o limite indicado na Fig. 1 - pag.16.

3. INSTALAÇÃO

O HydroSpin deve ser instalado entre a bomba e o filtro.

Deve-se prever a existência de um esgoto no local onde o HydroSpin esteja colocado.

Deve-se procurar fazer com que a superfície onde o HydroSpin será instalado seja horizontal.

À volta do HydroSpin deve haver o espaço suficiente para se poderem fazer as inspeções e manutenções necessárias durante a vida do mesmo.

Instalação na parede:

1. Deve-se adquirir previamente o Kit 2 bridas para tubo DN250, (cód. 47158).
2. Instale as bridas na parede, na sua localização final, com uma distância entre bridas de 95mm.
3. Coloque o HydroSpin mediante o respectivo suporte.
4. Aparafuse as bridas.
5. Cole ligações ou 3 peças para tubagem de Ø63 à entrada e saída do HydroSpin (Fig. 3 - pag.16)
6. Recomenda-se a colocação de válvulas tanto à entrada como à saída.
7. Rosque a válvula de purga na parte inferior do HydroSpin, colocando teflon na rosca. Verifique se ela fica fechada.
8. Conectar tubagem na purga do HydroSpin, até ao esgoto (Fig. 4 - pag.16)
9. Recomenda-se a colocação de um manómetro à entrada do HydroSpin. (Fig. 5 - pag.16)
10. Coloque a bomba em funcionamento.

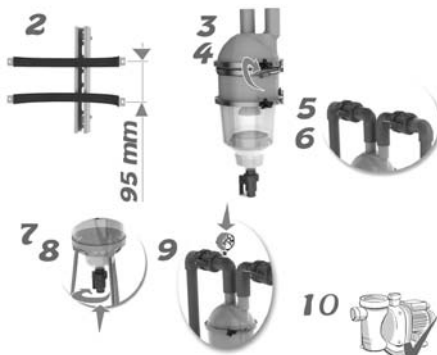
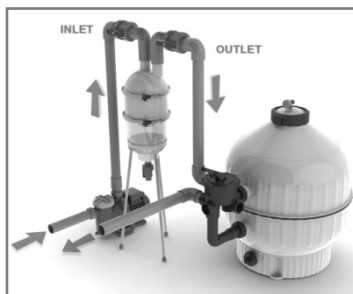

Instalação com os três suportes:

1. Coloque sob pressão os três suportes no anel de suporte (Fig. 2 - pag.16).
2. Coloque o HydroSpin no anel de suporte, na sua localização final.
3. Continue a partir do ponto 5 da secção anterior.

Nota: na saída da purga pode-se conectar uma electroválvula para a temporização das limpezas.

4. MANTUNANÇA

Purga: antes de chegar ao limite marcado na Fig. 1 - pag.16 dever-se-á purgar o HydroSpin abrindo a válvula inferior quando houver sujidade acumulada.

Quando esta operação for efectuada, não é necessário parar o sistema de filtração nem mover a torneira da válvula do filtro.

5. SOLUÇÃO DE PROBLEMAS

Se notar que a pressão indicada pelo manómetro de entrada do HydroSpin aumenta consideravelmente, isso pode-se dever ao facto de:

- O filtro estar sujo:** deverá verificar a pressão do manómetro do Filtro; se ela tiver aumentado, deverá efectuar a operação de lavagem deste. (Siga os passos do manual de instruções do Filtro). No fim, verifique se a pressão do manómetro de entrada do HydroSpin baixou.
- O HydroSpin estar obturado:** deverá verificar a pressão do manómetro do Filtro; se esta continuar igual ou tiver diminuído, isso será sinal de que há uma ou várias obturações no HydroSpin; neste caso dever-se-ão dar estes passos para anular a obturaçào:

1. Pare o sistema de filtração.
2. Feche as torneiras de aspiração e impulsão do sistema.
3. Purgue a sujidade e a água abrindo a válvula inferior.
4. Desaperte as duas porcas dos dois aros. Retire os dois aros.
5. Separe o corpo central, tendo cuidado com as duas juntas.
6. Desaperte os três parafusos da parte inferior para separar o Distribuidor de água e o Disco de travão do Corpo.
7. Verifique se há algum ciclone (furo) obturado e lave toda a peça com água sob pressão, revendo todos os ciclones.
8. Depois de ter lavado tudo, efectue a montagem de forma inversa à anteriormente descrita, colocando correctamente as duas juntas no seu alojamento e apertando bem as porcas dos dois aros.



Atenção:

- Quando estiver em funcionamento, deve verificar se o HydroSpin perde água pelos aros.
- Verifique se as pressões indicadas pelos manómetros do HydroSpin e pelo filtro são semelhantes.

6. ADVETÊNCIAS DE SEGURANÇA

- Não instalar HydroSpin em instalações com sistema de limpar de com oxigénio ativo ou os seus derivados.
- Não conecte o HydroSpin directamente à rede de água, dado que a pressão da mesma pode ser muito elevada e ultrapassar a pressão máxima de trabalho do equipamento.
- Não utilize o circuito de filtração para o enchimento e a regulação do nível de água da piscina. Um erro de manuseamento pode provocar uma sobrepressão no filtro.
- Não limpe o conjunto com nenhum tipo de solvente, dado que ele poderia perder as suas propriedades (brilho, transparência, etc.)
- Em instalações de filtração com filtros de diatomáceas, deve-se fazer um bypass entre a bomba e o filtro para que o HydroSpin não separe as diatomáceas no momento da sua introdução no sistema de filtração; neste momento devem-se fechar as conexões em direcção ao HydroSpin.



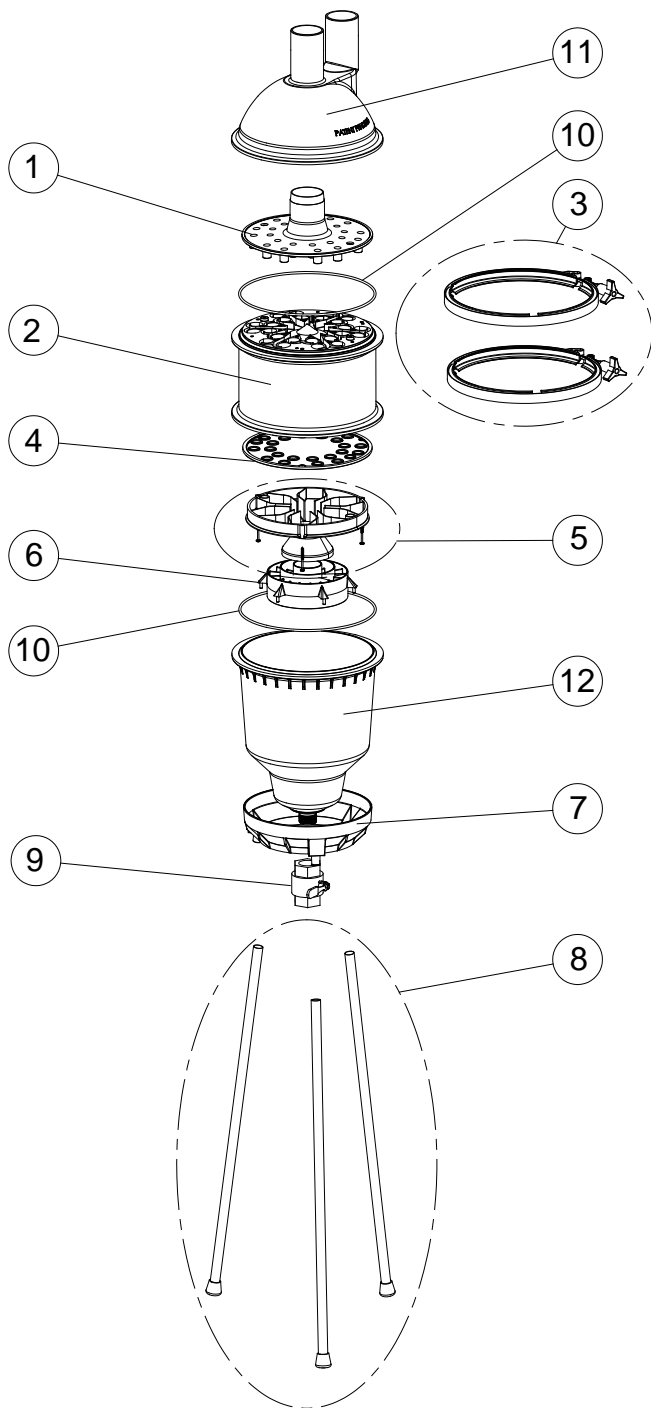

ENGLISH

N°	CODE	DESCRIPTION	Q
1	4404302901	Cover 24 cyclones	1
2	4404302902	Body 24 cyclones	1
3	4404302903	HydroSpin cap	1
4	4404302904	Water brake disc	1
5	4404302905	Water distributor	1
6	4404302906	Concentric rings	1
7	4404302907	HydroSpin support ring	1
8	4404302908	HydroSpin support tube	3
9	4404302909	1" - Ø32 ball valve	1
10	4404020116	O-ring	1
11	45289R0003	Upper entrance/exit cover	1
12	45289R0006	Deposit for filtered material	1

FRANÇAIS

N°	CODE	DESCRIPTION	Q
1	4404302901	Couvercle 24 cyclones	1
2	4404302902	Corps 24 cyclones	1
3	4404302903	Frette HydroSpin	1
4	4404302904	Disque frein eau	1
5	4404302905	Distributeur d'eau	1
6	4404302906	Anneaux concentriques	1
7	4404302907	Anneau support HydroSpin	1
8	4404302908	Tube support HydroSpin	3
9	4404302909	Vanne à bille 1" - Ø32	1
10	4404020116	Joint torique	1
11	45289R0003	Couvercle entrée sortie supérieur	1
12	45289R0006	Réservoir décanteur	1

ESPAÑOL

N°	CÓDIGO	DESCRIPCION	Q
1	4404302901	Tapa 24 ciclones	1
2	4404302902	Cuerpo 24 ciclones	1
3	4404302903	Zuncho HydroSpin	1
4	4404302904	Disco freno agua	1
5	4404302905	Distribuidor de agua	1
6	4404302906	Aros concéntricos	1
7	4404302907	Anillo soporte HydroSpin	1
8	4404302908	tubo soporte HydroSpin	3
9	4404302909	Válvula de bola 1" - Ø32	1
10	4404020116	Junta tórica	1
11	45289R0003	Tapa entrada salida superior	1
12	45289R0006	Depósito decantador	1

ITALIANO

N°	CODICE	DESCRIZIONE	Q
1	4404302901	Coperchio a 24 cicloni	1
2	4404302902	Corpo a 24 cicloni	1
3	4404302903	Ghiera HydroSpin	1
4	4404302904	Disco freno acqua	1
5	4404302905	Distributore di acqua	1
6	4404302906	Anelli concentrici	1
7	4404302907	Anello di supporto HydroSpin	1
8	4404302908	Tubo di supporto HydroSpin	3
9	4404302909	Valvola a sfera 1" - Ø32	1
10	4404020113	Giunto torico	1
11	45289R0003	Coperchio di entrata uscita superiore	1
12	45289R0006	Serbatoio di decantazione	1

DEUTSCH

N°	ARTIKEL N°	BESCHREIBUNG	N°
1	4404302901	Deckel 24 Zyklone	1
2	4404302902	Gehäuse 24 Zyklone	1
3	4404302903	HydroSpin Zwinge	1
4	4404302904	Bremsscheibe Wasser	1
5	4404302905	Wasserverteiler	1
6	4404302906	Konzentrische Ringe	1
7	4404302907	HydroSpin Halterring	1
8	4404302908	HydroSpin Tragrohr	3
9	4404302909	Kugelventil 1" – Ø 32	1
10	4404020116	O-Ring	1
11	45289R0003	Deckel oberer Eintritt Austritt	1
12	45289R0006	Setzbehälter	1

PORTUGUES

N°	CÓDIGO	DESCRIÇÃO	Q
1	4404302901	Tampa 24 ciclones	1
2	4404302902	Corpo 24 ciclones	1
3	4404302903	Aro HydroSpin	1
4	4404302904	Disco travão água	1
5	4404302905	Distribuidor de água	1
6	4404302906	Aros concêntricos	1
7	4404302907	Anel de suporte HydroSpin	1
8	4404302908	Tubo de suporte HydroSpin	3
9	4404302909	Válvula de esfera 1" - Ø32	1
10	4404020116	Junta tórica	1
11	45289R0003	Tampa entrada saída superior	1
12	45289R0006	Depósito decantador	1

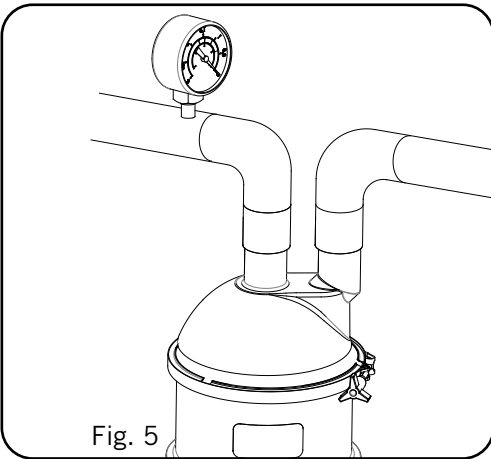
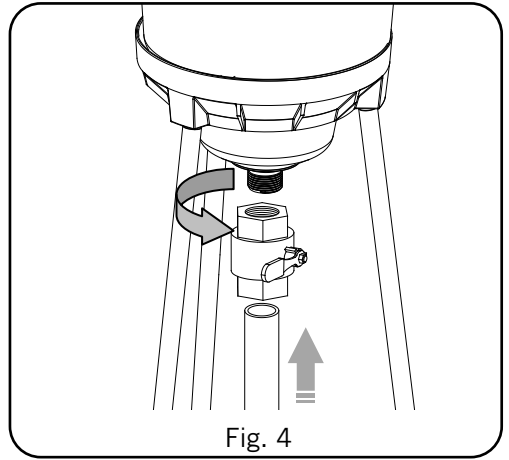
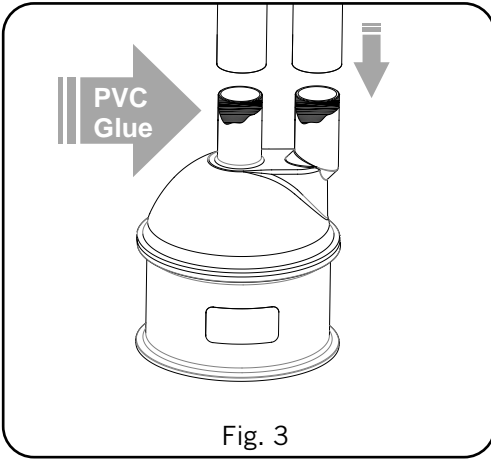
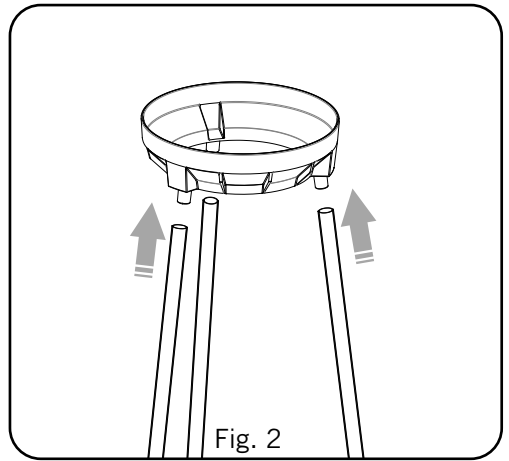
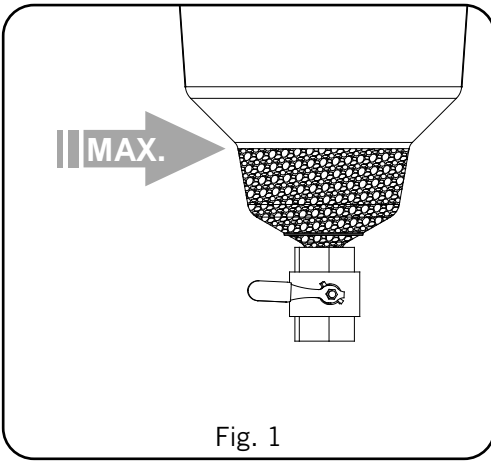

- TECHNICAL CHARACTERISTICS
- CARACTERISTIQUES TECHNIQUES
- CARACTERISTICAS TECNICAS
- DATI TECNICI
- TECHNISCHE ANGABEN
- CARACTERISTICAS TECNICAS

MAX. FLOW / DÉBIT MAX. / CAUDAL MAX. / PORTATA MAX. / LEISTUNG MAX. / CAUDAL MAX.	30 m ³ /h
WORKING PRESSURE / PRESSION DE TRAVAIL / PRESION DE TRABAJO / MAX. PRESSIONE DI LABORO / ARBEITSDRUCK / PRESSÃO DE TRABALHO	2,5 Kg/cm ²
TEST PRESSURE / PRESSION DE PROUVER / PRESION DE PRUEBA PRESSIONE DI PROVA / PROBEDRUCK / PRESSÃO DE PROVA	3,75 Kg/cm ²

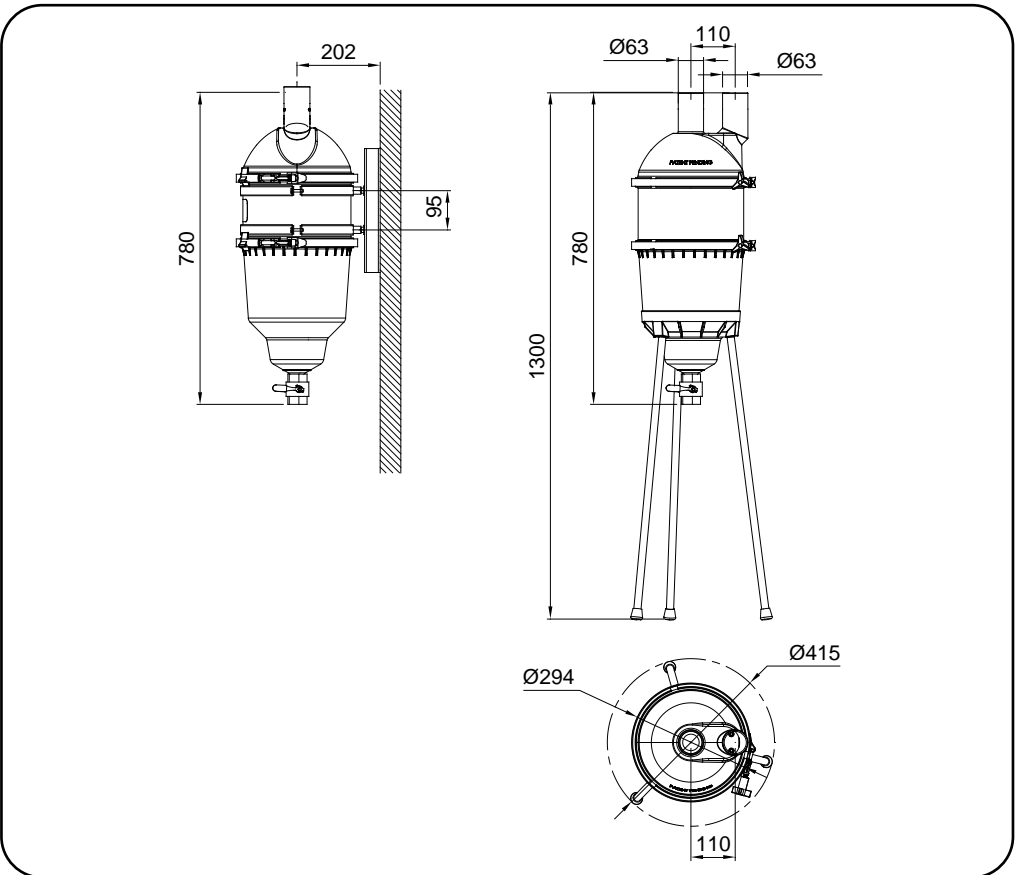

Made in EC
Sacopa, S.A.U.
Pol. Ind. Poliger Sud – Sector I, s/n
17854 Sant Jaume de Llierca (Spain)

ASTRALPOOL
Avda. Francesc Macià, 38, planta 16
08208 Sabadell (Barcelona) Spain
info@astralpool.com

45289E201

- We reserve to change all or part of the articles or contents of this document, without prior notice.
- Nous nous reservons le droit de modifier totalment ou en partie les caracteristiques de nos articles ou le contenu de ce document san pré avis.
- Nos reservamos el derecho de cambiar total o parcialmente lñas características de nuestros articulos o contenido de este documento sin previo aviso.
- Ci riservamo il dritto di cambiare totalmente o parzialmente le caratteristiche tecniche dei nostri prodotti ed il contenuto di questo documento senza nessun preavviso
- Wir behalten uns das recht vor die eigenschatten unserer produkte oder den inhalt dieses prospektes teilweise oder vollstanding, ohne vorherige benachichtigung zu andern.
- Reservamo-nos no dereito de alterar, total ou parcialmente as características dos nossos artigos ou o conteúdo deste documento sem aviso prévio